

**INSTRUKCJA MONTAŻU KABIN MASAŻOWYCH / MASAŻOWO-PAROWYCH  
TYPU JAMAJKA GRANDE**

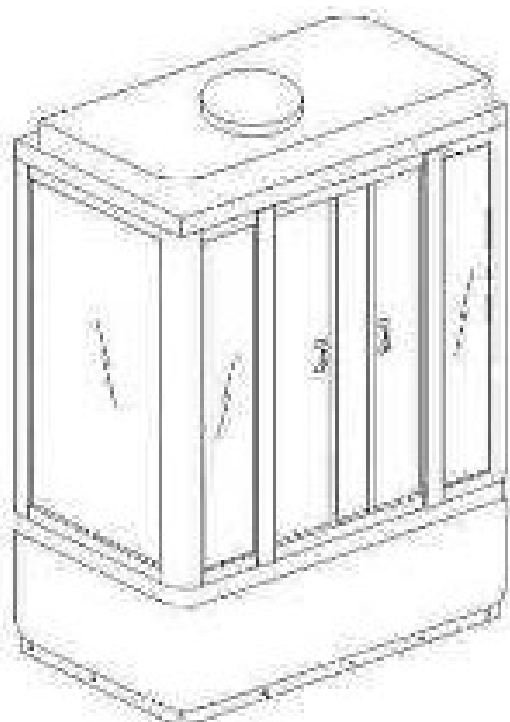

**LM7150 / LM7150 D**



---

**Montaż kabiny prysznicowej powinien być przeprowadzony przez osobę z odpowiednim doświadczeniem lub kwalifikacjami  
Przed rozpoczęciem montażu proszę zapoznać się z instrukcją.**

**Narzędzia potrzebne do montażu kabiny:**

wkrętaki z końcówką krzyżakową i płaską,  
klucz nasadowy i/lub płaski,  
wiertarka,  
poziomica,  
miara  
silikon sanitarny z pistoletem,  
nóż,  
węże elastyczne w oplocie metalowym do podłączenia ciepłej i zimnej wody 1/2"

**Przygotowanie miejsca montażu**

Kabina przeznaczona jest do ustawienia w narożniku łazienki.

W celu zapewnienia łatwej i wygodnej instalacji oraz ewentualnych napraw w przyszłości, kabina prysznicowa powinna być ustawiona w odległości min. 50cm od innych elementów wyposażenia łazienki. Wysokość łazienki musi wynosić min. 230 cm.

Wszelkie wyposażenie elektryczne bądź gazowe (np. piecyki gazowe, gniazda lub wtyczki elektryczne) znajdujące się w pomieszczeniu gdzie zamierzamy zamontować kabinę powinny znajdować się w bezpiecznej odległości od konstrukcji zewnętrznej kabiny. Ewentualny strumień wody, który mógłby wydostać się np. poprzez niedomknięte drzwi kabiny nie powinien spowodować np. zgaszenia płomienia piecyka lub zwarcia w osprzęcie elektrycznym. Podłoże na którym będzie ustawiona kabina powinno zapewniać stabilne, pewne i poziome ustawienie brodzika.

### Ustawienie kabiny

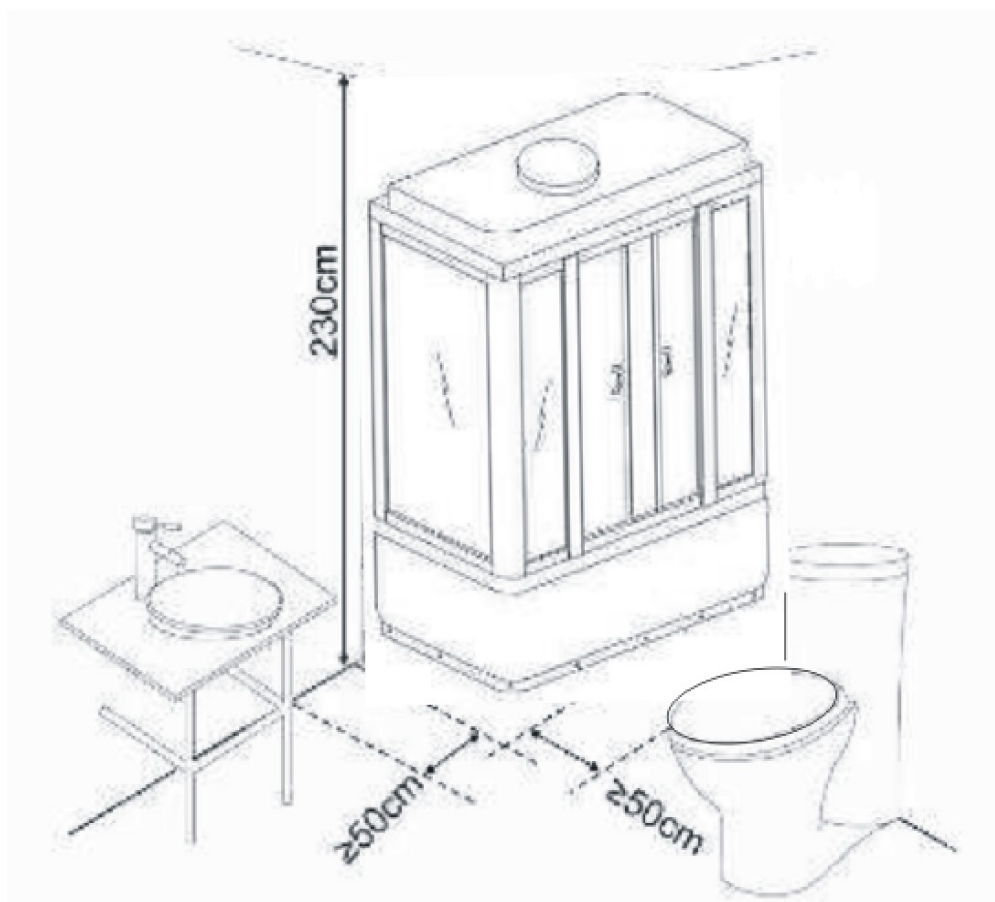

### **Podłączenie hydrauliczne**

Instalacja wodna i odpływowa powinna być wykonana zgodnie z obowiązującymi przepisami, najlepiej przez osobę z odpowiednimi kwalifikacjami.

Zasilanie wodne kabiny powinno znaleźć się możliwie blisko narożnika łazienki. Do podłączenia kabiny należy zastosować wężyki elastyczne w oplocie metalowym 1/2" odpowiedniej długości (zalecany nominalny przepływ węża to 15 l/min. Zalecane nominalne maksymalne ciśnienie robocze

węża to 10bar.) Wężyki powinny być podłączone do instalacji wodnej poprzez zawory z sitkiem nieprzepuszczającym zanieczyszczeń mechanicznych. Zastosowanie zaworów pozwoli na ewentualny sprawny demontaż kabiny bez konieczności wyłączenia głównego zaworu wodnego zasilającego pomieszczenie.

Poprawność działania kabiny w dużej mierze zależy od jakości wody tj. jej twardości, oraz zawartości zanieczyszczeń takich jak piasek, kamień kotłowy. W związku z tym zaleca się stosowanie filtrów i odpowiednich zmiękczaczy wody dostępnych w wiodących sklepach i hurtowniach branży sanitarnej.

Producent nie ponosi odpowiedzialności za wadliwe funkcjonowanie kabiny w przypadku podłączenia jej do urządzeń, które nie gwarantują uzyskania wymaganego ciśnienia wody. Zalecane ciśnienie robocze wody powinno wynosić 0,2-0,4 MPa.

Odpływ do kanalizacji należy wykonać w sposób zapewniający jego bezwzględną szczelność.

**Przyłącze elektryczne** kabiny powinno być usytuowane w strefie gdzie nie będzie narażone na bezpośrednie działanie wody.

Przyłącze elektryczne musi mieć właściwy stopień ochrony przed wilgocią – co najmniej IPX4. Kabina musi być zasilana z sieci o napięciu 230V i częstotliwości 50Hz zabezpieczonej wyłącznikiem różnicowo-prądowym o prądzie roboczym nie przekraczającym 30mA.

Przewód instalacji zasilającej powinien być trójżyłowy o przekroju nie mniejszym niż 2,5mm<sup>2</sup>

Instalacja elektryczna powinna być wykonana zgodnie z PN-91/E-05009/701. Prace instalacyjne i pomiarowe muszą być wykonane przez pracowników posiadających aktualne uprawnienia elektryczne.



### 1. Montaż aluminiowej ramy

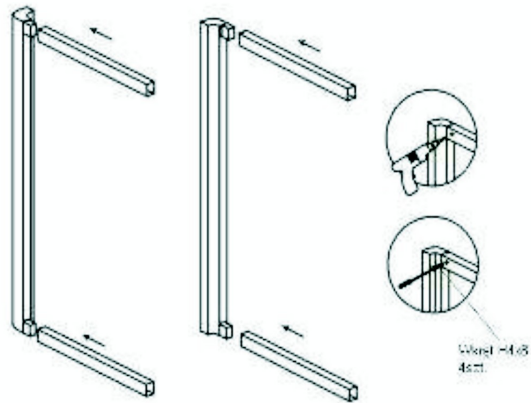

### 2. MONTAŻ BOCZNYCH ŚCIAN W RAMIE

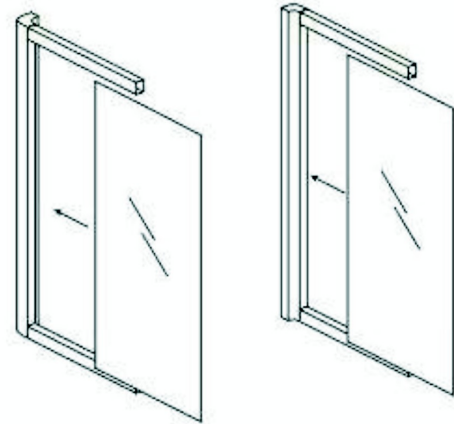

### 3. Skręcanie aluminiowej ramy

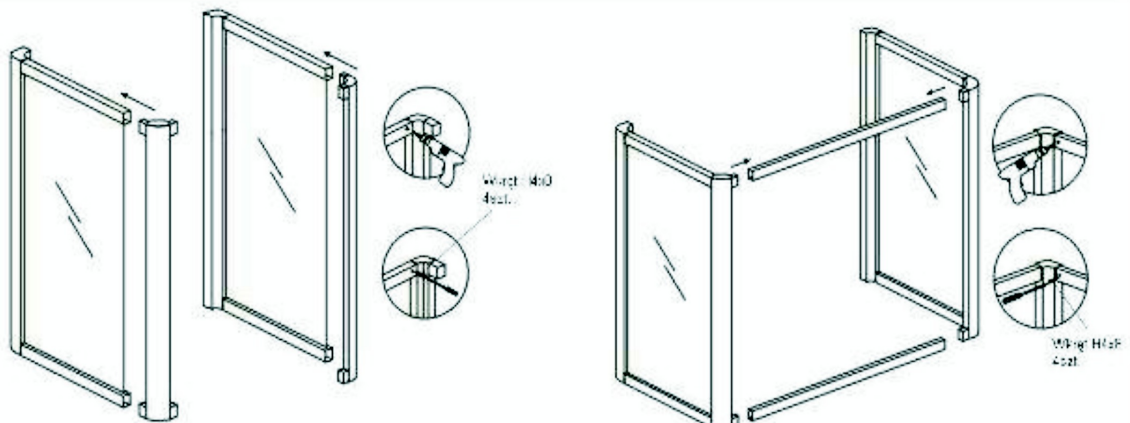

### 4. MONTAŻ ŚCIAN

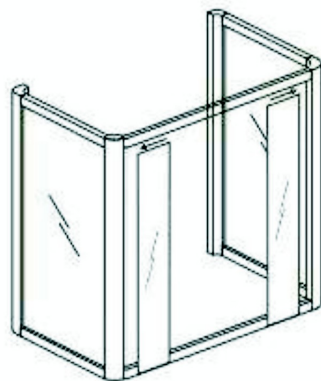

### 5. Skręcanie aluminiowej ramy

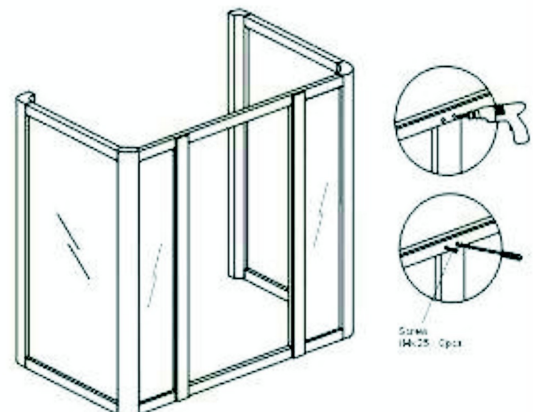

W zależności od typu kabiny pomiędzy profilem pionowym a szybą stałą znajdują się różnego typu uszczelki.

Jeżeli w komplecie zakupionej przez Państwa kabiny są uszczelki w kształcie litery „U” to :

- należy nałożyć je na dłuższą krawędź szyby stałej;

- i wsunąć do wnętrza pionowego profilu.

Jeżeli w komplecie zakupionej przez Państwa kabiny są uszczelki w kształcie wydłużonego „Δ” to:

- po wsunięciu szyby do wnętrza profilu;

- należy delikatnie dobijać uszczelkę w szparę pomiędzy szybą a profilem.

Uwaga: Dobijanie uszczelki należy wykonywać przy pomocy gładkiego nie rysującego powierzchni szyby elementu ( uszczelkę należy umieścić od strony wewnętrznej kabiny )

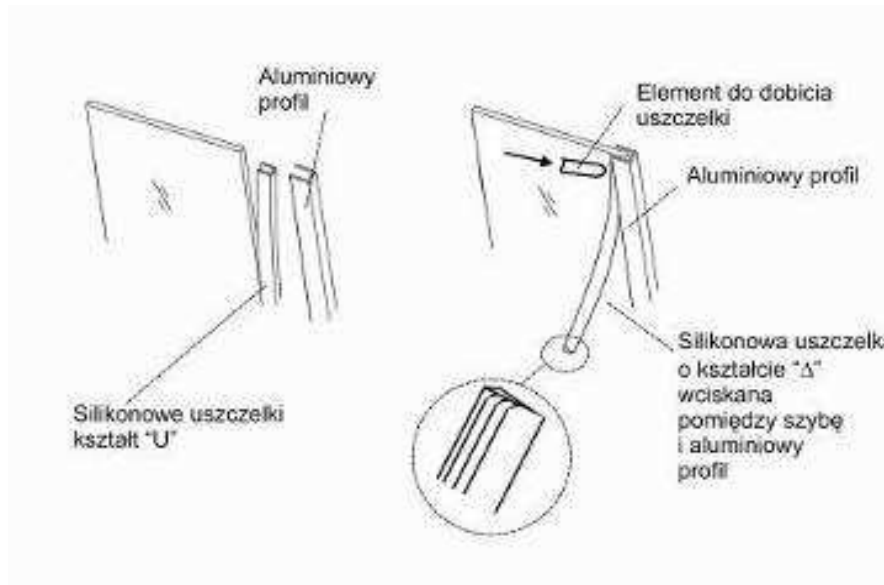

\* Montaż rolek i skrzydeł drzwi:

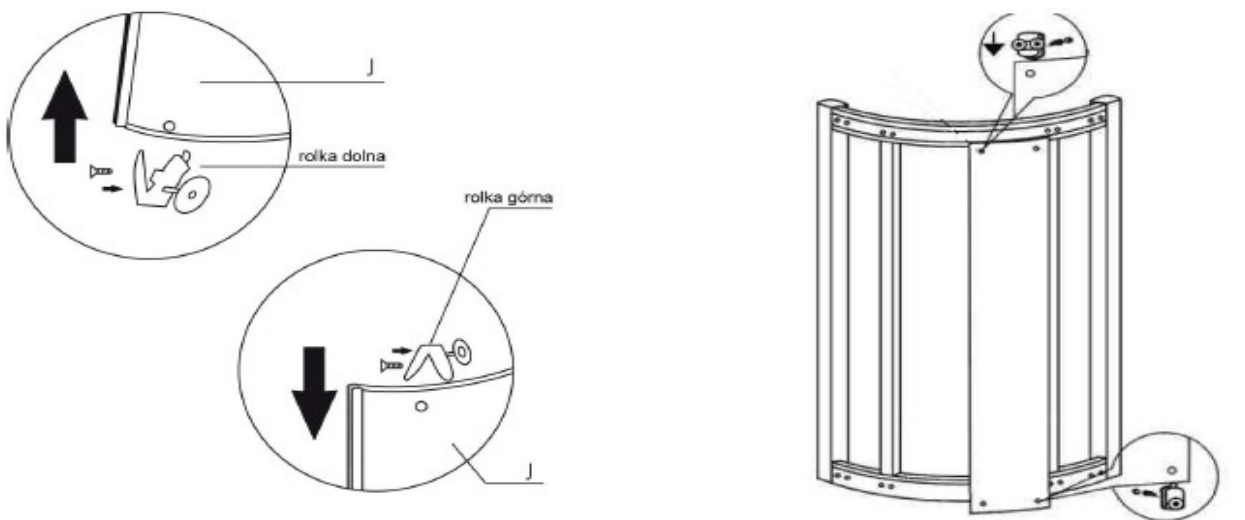

- do dwóch górnych otworów znajdujących się w szklanym skrzydle drzwi zamontować rolki górne a do dolnych rolki dolne (rolki dolne posiadają przycisk do wypinania szyb z prowadnic).

- górne rolki wprowadzić w bieżnię prowadnicy górnej;
- naciśnięcie przycisku na dolnej rolce powoduje przesunięcie kółka rolki
- po naciśnięciu przycisku wprowadzić dolne rolki do bieżni prowadnicy dolnej;
- po zwolnieniu nacisku rolki powinny się zapiąć na prowadnicy;

- za pomocą śrub wyregulować ustawienie drzwi.

**UWAGA:** Montaż szyb ze względów bezpieczeństwa powinny przeprowadzać przynajmniej dwie osoby

- Jeżeli drzwi szklane po zamknięciu nie przylegają ściśle do siebie lub przesuwanie drzwi jest utrudnione, należy wyregulować wkręty utrzymujące rolki.
- W czasie ustawiania przesuwnych drzwi szklanych należy zachować ostrożność. Montaż powinny przeprowadzać przynajmniej dwie osoby.
- Konkretnie elementy przedstawione w instrukcji mogą różnić się od elementów rzeczywistych.

\* Montaż uszczelek piórowych:

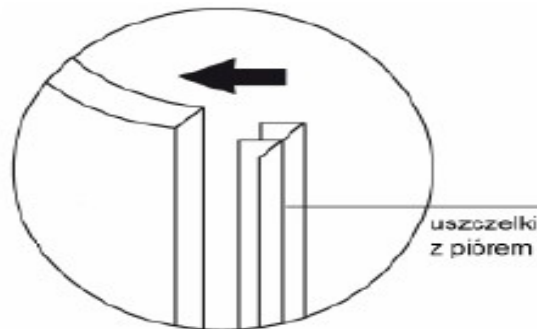

\*Montaż ograniczników przesuwu drzwi

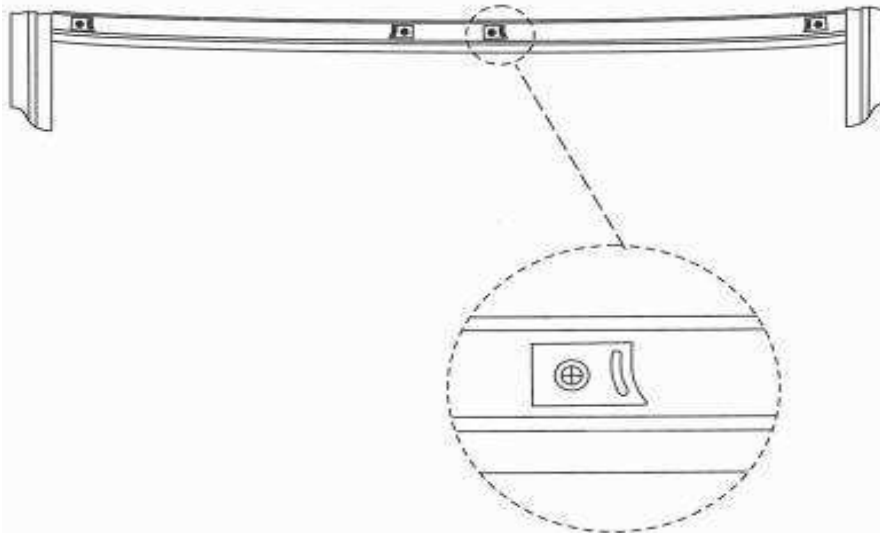

- na górnej i na dolnej aluminiowej prowadnicy zamontować ograniczniki przesuwu drzwi.

12. Montaż uchwyty prysznic

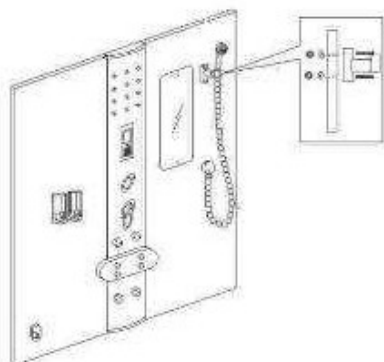

13. Montaż uchwyty na ręcznik

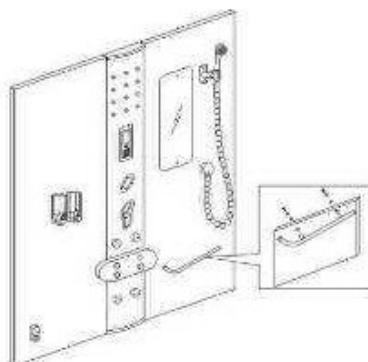

14. Montaż szklanej półki

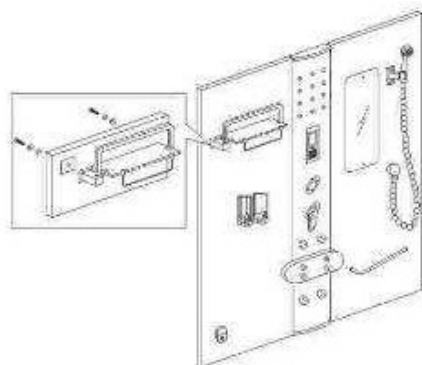

15. Montaż masażera stóp

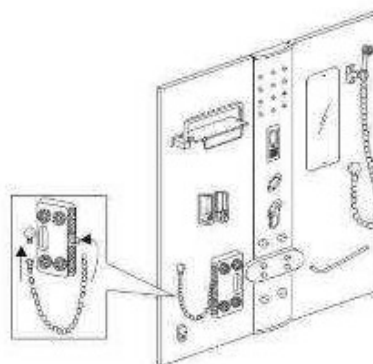

16. Widok po złożeniu

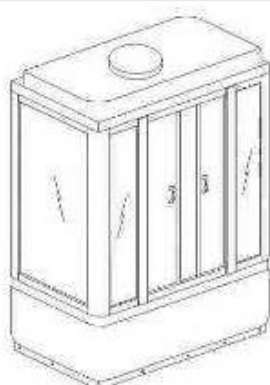

## INSTRUKCJA UŻYTKOWANIA KABINY

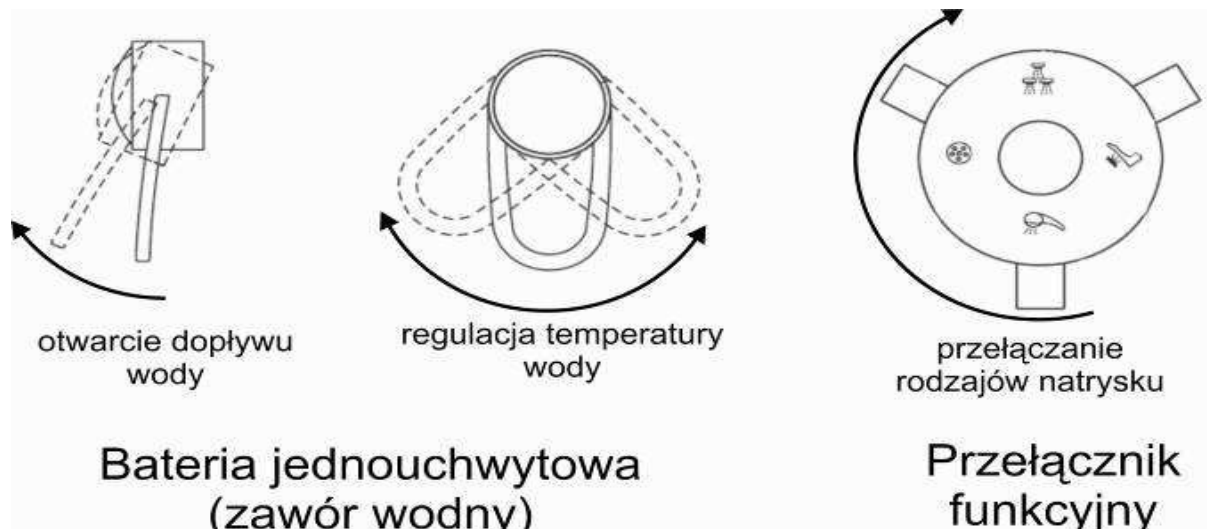

Przedstawiony na rysunku system sterowania może się różnić od zainstalowanego w kabinie w zależności od wyposażenia kabiny.

W każdej kabinie znajduje się:

- **bateria jednouchwytowa (zawór wodny)** otwierający przepływ wody oraz mieszający wodę zimną z ciepłą.
- **przełącznik funkcyjny ukierunkowujący przepływ wody do zamontowanych w kabinie układów. (natrysk ręczny, natrysk górny, dysze wodne i masaż stóp - opcjonalnie)**

## AKCESORIA

1. W każdym modelu kabiny prysznicowej zamontowany jest górny natrysk posiadający 1 rodzaj strumienia wody, tzw. deszczownię.

2. Słuchawka prysznicowa:

Każdy model kabiny prysznicowej wyposażony został w natrysk ręczny w postaci słuchawki prysznicowej. W zależności od modelu słuchawka może posiadać od 1 do 4 rodzajów strumienia wody.

Obracając ruchomą częścią słuchawki uzyskuje się żądaną postać natrysku.

3. W zależności od modelu zastosowano dwa rodzaje dysz masujących: z i/lub bez możliwości regulowania kierunku wypływu wody.

Dysze posiadające regulację kierunku wypływu wody mogą zostać ukierunkowane zgodnie z wymaganiami użytkownika. Należy delikatnie obrócić dyszę tak, aby była ona zwrócona w kierunku tej części ciała, która ma zostać poddana masażowi.

4. Obsługa masażera stóp: (nie wszystkie modele są wyposażone w masażer stóp)

Aby skorzystać z funkcji masażera stóp należy zdjąć masażer ze ściany kabiny, położyć go pod stopami, następnie ustawić opcję masowania stóp przełącznikiem funkcyjnym i otworzyć wodę przy pomocy mieszacza wody.

## SCHEMAT POŁĄCZEŃ ELEKTRYCZNYCH LM7150D

**Instalacja zasilania powinna być wyposażona w wyłącznik różnicowo-prądowy 30mA. Zabezpieczenie przeciwzwarceniowe oraz dwubiegunowy wyłącznik, rozłączający układ zasilania kabiny na dwóch biegunach, fazowym i neutralnym.**

### Podłączenie układu zasilania elektrycznego

- podłączenia układu sterowania rozpocznij przed podłączeniem urządzenia do instalacji elektrycznej pomieszczenia.
- na przewodach znajdują się symbole graficzne. Połączenia należy wykonać łącząc odpowiadające sobie symbole;
- luźny przewód wychodzący z panela sterującego bez zakończenia jest anteną FM radia, należy go ustawić w optymalnej pozycji.

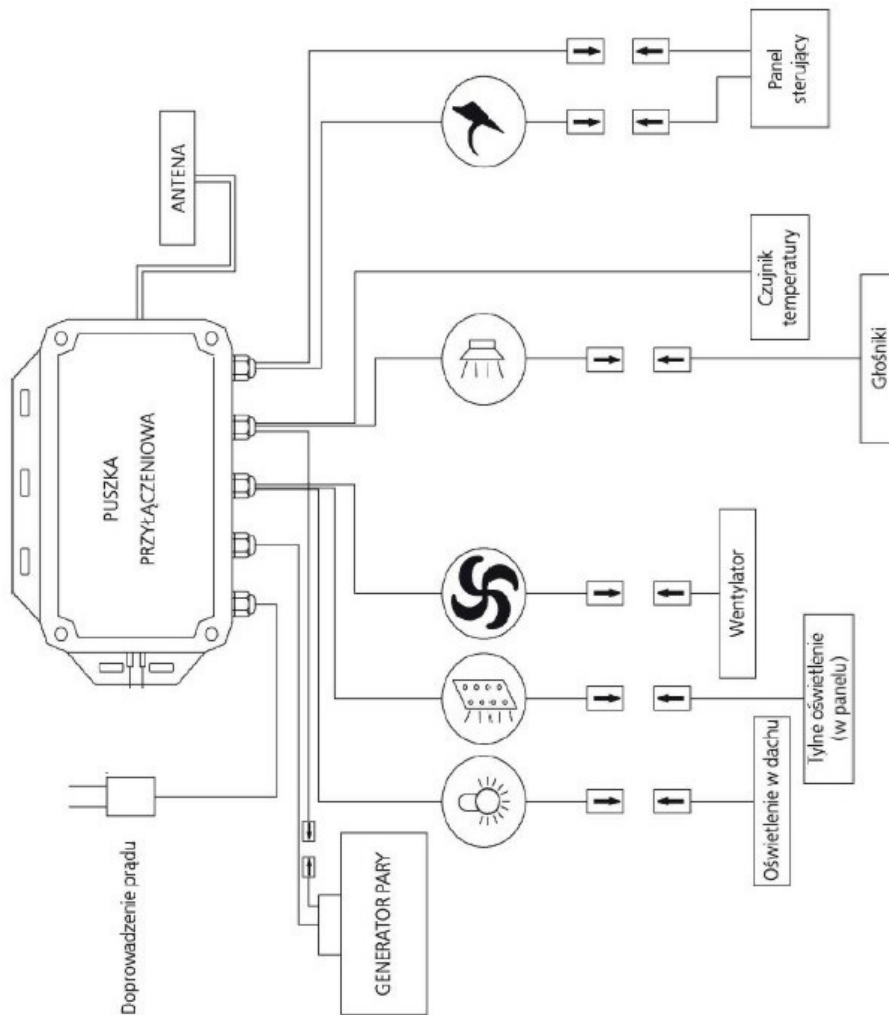

**Instalując kabinę należy pamiętać o prawidłowym i pewnym podłączeniu przewodu uziemiającego.**

**Jest bezwzględnie zabronione łączenie przewodu neutralnego z uziemieniem w gniazdku trójstykowym.**

#### **\* PARAMETRY ELEKTRYCZNE**

Napięcie prądu zmiennego wynosi 230V +/- 10%

Ciśnienie robocze wody wynosi 0,1-0,4 Mpa

Częstotliwość robocza 50Hz

Napięcie w obwodzie sterowania 12V

Moc generatora Pary 2500 – 3000W

Napięcie Prądu oświetlenia 12V, moc<=10W

Napięcie wentylatora 12V,

Moc radioodbiornika <=5W

#### **PODŁĄCZENIA WODNE KABINY**

- doprowadzenie wody do instalacji wodnej kabiny powinno być wykonane poprzez zawory wodne. Założenie zaworów pozwoli na ewentualny sprawny demontaż kabiny bez konieczności wyłączania głównego zaworu wodnego zasilającego pomieszczenie.

- wodę zimną i ciepłą należy podłączyć do baterii jednouchwytowej. Bateria (mieszacz) posiada wyprowadzone gwinty zewnętrzne 1/2", do których należy dokręcić zasilanie wodne kabiny.

- układ wodny zasilania wyposażenia wodnego kabiny przeznaczony jest do instalowania w sieci wodociągowej o maksymalnym ciśnieniu wody od 0,1MPa do 0,4 MPa i temperaturze wody nie przekraczającej 90 st. C.

- do montażu instalacji wodnej kabiny należy używać kluczy nie zaciskających się o gładkich powierzchniach szczęk najlepiej zabezpieczonych bawełnianą tkaniną

- po podłączeniu wody oraz osprzętu (prysznic ręczny, natrysk górny, dysze wodne) należy sprawdzić szczelność całego układu.



## SCHEMAT PRZYŁĄCZENIOWY INSTALACJI WODNEJ

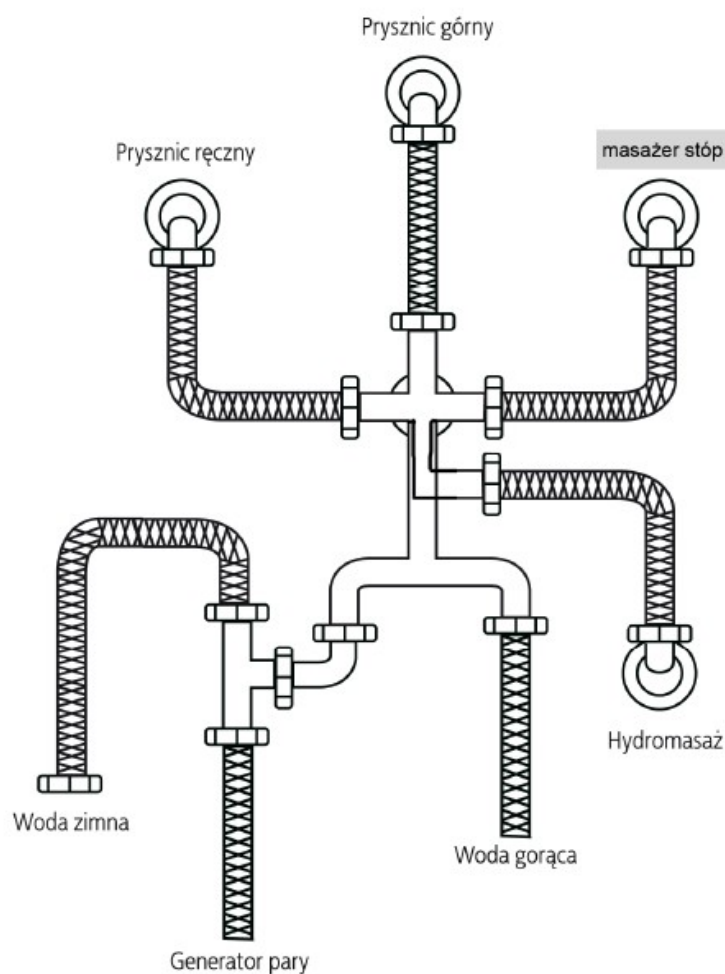

- Podłączyć przewody doprowadzające wodę do natrysku górnego, słuchawki prysznicowej, oraz masażera stóp ( zal. od modelu)

- Podłączyć wężyki doprowadzające ciepłą i zimną wodę do baterii.
- Po sprawdzeniu szczelności wszystkich połączeń doprowadzających, odprowadzających i rozprowadzających wodę należy ustawić kabinę w miejscu jej przeznaczenia.

-\*Podłączyć odpływ kabiny do sieci kanalizacyjnej.

## INSTALACJA GENERATORA PARY LM7150 D

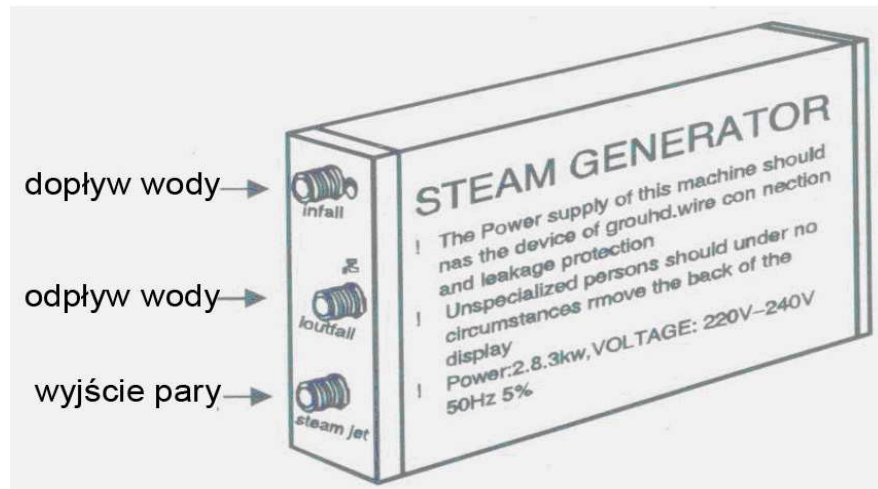

### **Instalacja dopływu wody:**

1. (**STEAM OUT - wylot pary wodnej**): podłącz giętki przewód pary do wytwornicy pary, a następnie zamocuj w miejscu pozostawiając odstęp 5 cm do krawędzi brodzika. Podłączanie giętkiego przewodu pary pod kątem 90 stopni jest zabronione. Przewód ten musi być wytrzymały na wysoką temperaturę.
2. (**WATER IN - dopływ wody**): podłączony do dopływu zimnej wody, wyposażony w automatyczny zawór wejściowy. Prosimy zainstalować zawór zimnej wody. Następnie podłącz przewód giętki do końcówki rury zimnej wody.
3. (**WATER OUT - odpływ skroplin**): podłącz giętki przewód odpływowy do odpływu kabiny. Zainstaluj zawór spustowy w wytwornicy pary wodnej.

### **Uwaga:**

4. Wytwornica pary wodnej powinna być zainstalowana wierzchem urządzenia skierowanym ku górze oraz zamocowana w płaszczyźnie poziomej – nie należy montować jej odwrotnie ani ze spadkiem.
5. Urządzenie należy zamontować 5 cm nad podłożem i umieścić nad brodzikiem. Zadbaj, aby urządzenie pozostało suche i nie dostawała się do niego woda.

## OBSŁUGA PANELU STEROWANIA LM 7150



„ON/OFF” włącza i wyłącza zasilanie w kabinie

### OŚWIETLENIE

Kiedy włączysz zasilanie możesz włączyć albo wyłączyć oświetlenie.

Przyciski:  Kiedy oświetlenie jest włączone na ekranie ukazuje się właściwy symbol. Aby wyłączyć naciśnij ponownie.

### WENTYLATOR

Kiedy włączysz zasilanie możesz włączyć albo wyłączyć wentylator

Kiedy wentylator jest włączony na ekranie ukazuje się właściwy symbol. Aby wyłączyć naciśnij

ponownie. 

### RADIO

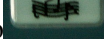
Kiedy włączysz zasilanie możesz włączyć albo wyłączyć radio . Kiedy radio jest włączone na ekranie ukazuje się właściwy symbol.

Wyszukiwanie stacji

Przycisk wyszukiwania stacji  - w celu wyszukania stacji wciśnij ten przycisk, w celu wyszukania następnej stacji, wciśnij przycisk ponownie.

Przycisk reset radia  - wciśnij ten przycisk by przeszukiwać stacje od początku

Regulacja głośności – naciśnij przycisk:



by podgłosić



by ściszyć

## **TELEFON**

By móc korzystać z funkcji odbierania połączeń telefonicznych należy podłączyć kabel telefoniczny znajdujący się z tyłu kabiny do gniazdka telefonicznego.

Kiedy ktoś do Ciebie zadzwoni, z głośnika usłyszysz dzwonek. Wówczas skorzystaj z zestawu głośnomówiącego, aby odebrać rozmowę telefoniczną. W tym celu naciśnij przycisk 

## **INSTRUKCJA OBSŁUGI PANELU STEROWANIA LM7150 D**



## **OŚWIETLENIE:**



WŁ/ WYŁ Oświetlenie górne oraz oświetlenie w panelu.

## **OZONOWANIE:**

© WŁ / WYŁ ozonowanie ( ozonowaie można włączyć gdy wszystkie funkcje z wyjątkiem oświetlenia są wyłączone)

## **SAUNA:**



By włączyć saunę naciśnij przycisk  
Naciśnij ponownie aby wyłączyć

## **Programowanie temperatury sauny: ( temperaturę można programować jak sauna jest włączona)**

Naciśnij przycisk



można teraz ustawić żadaną temperaturę. Zakres temperatury : 20 ~ 60 st.C

Po ustawieniu temperatury zostanie ona zapamiętana w pamięci komputera.

Generator pary wyłączy się gdy temperatura w kabinie osiągnie pożądaną poziom, po 30 sekundach generator pary znów rozpocznie pracę.

*Jeżeli nie ustawimy temperatury sauna wyłączy się jak osiągnie 45 st. C*

## **Programowanie czasu sauny:( czas można programować jak sauna jest włączona)**

Naciśnij przycisk



można ustawić żądany czas . Zakres czau: 0 ~60min

*Jeżeli nie ustawimy czasu, sauna wyłączy się po 30 minutach*

Jeśli generator pary ma pracować bez limitu czasowego ustaw czas na `00`

## **RADIO FM/CD**

Kiedy włączysz zasilanie możesz włączyć albo wyłączyć radio- przyciskiem **FM/CD**

Kiedy radio jest włączone na ekranie ukazuje się właściwy symbol.

## **Wyszukiwanie stacji TUN+ TUN-**

Przyciski wyszukiwania stacji TUN+ i TUN - w celu wyszukania stacji wciśnij ten przycisk, w celu wyszukania następnej stacji, wciśnij przycisk ponownie.

Naciśnij przycisk **MEM** by zapamiętać stację w pamięci radia

Regulacja głośności – w trybie radia bądź CD naciśnij przycisk:



aby podgłosić



aby ściszyć

FUNKCJA CD - *Aby móc korzystać z funkcji CD należy do kabiny podłączyć odtwarzacz CD*

## **WENTYLATOR**

Kiedy włączysz zasilanie możesz włączyć albo wyłączyć wentylator

**Kiedy wentylator jest włączony na ekranie ukazuje się właściwy symbol. Aby wyłączyć naciśnij**

**ponownie.**



## **TELEFON:**



Naciskając przycisk odbieramy przychodzące połączenia telefoniczne / kabina musi być podłączona do gniazdka telefonicznego.

## **PRZEPISY BEZPIECZEŃSTWA:**

Producent nie ponosi żadnej odpowiedzialności w następujących przypadkach:

- W razie nieprzestrzegania przepisów zawartych w normach dotyczących mieszkaniowej instalacji elektrycznej.
- W razie nieprzestrzegania zaleceń instalacyjnych i konserwacyjnych zawartych w niniejszej instrukcji.
- W razie użytkowania lub instalacji kabiny z hydromasażem w sposób niezgodny z normami PN-EN 60335-2-105 oraz PN-EN 14428
- Należy dokładnie przeczytać całą instrukcję przed rozpoczęciem eksploatacji urządzenia.
- Zachować niniejszą instrukcję, aby móc z niej korzystać w przyszłości lub móc ją przekazać przyszłemu użytkownikowi.
- Instrukcja ta została opracowana dla różnych modeli oraz wersji i dlatego wygląd wyrobu może się różnić od przykładów przedstawionych na schematach. Mimo tego instrukcje nie ulegają zmianie.
- Firma TYRESS zastrzega sobie prawo do wprowadzania wszelkich zmian, uznanych za właściwe, bez obowiązku uprzedniego powiadomienia lub wymiany.
- Wyrób ten może być przeznaczony tylko do użytkowania zgodnego z jego docelowym wykonaniem. Producent nie ponosi odpowiedzialności za ewentualne uszkodzenia spowodowane niewłaściwym wykorzystaniem produktu.

## **POUCZENIA :**

- Nie należy korzystać z kabiny prysznicowej w ciągu 24 godzin po zamontowaniu.
- Ze względów bezpieczeństwa nie należy zezwalać dzieciom na zabawę w kabinie prysznicowej.
- Nie należy pozostawiać bez opieki/nadzoru w kabinie dzieci oraz osób niepełnosprawnych
- Należy dbać o konserwację kabiny prysznicowej.
- Ze względów bezpieczeństwa nie należy otwierać gwałtownie drzwi kabiny prysznicowej.

- Nie należy opierać się o szklane drzwi, gdyż grozi to utratą równowagi w razie otwarcia się drzwi.
- Używanie kotłów z zapłonem bezzwłocznym powoduje nieprawidłowy pobór ciepłej wody. Należy wydłużyć czasu poboru wody, aby umożliwić jej podgrzanie.
- Nie należy instalować mieszacza termostatycznego w razie korzystania z kotła z zapłonem bezzwłocznym.
- Należy upewnić się, czy odpływ wody z brodzika działa skutecznie.
- Nie należy zatykać otworów dyszowych przedmiotami lub częściami ciała.
- Upewnić się, czy posadzka jest zawsze czysta i sucha, aby zapobiec poślizgnięciom czy upadkom.
- Aby zapobiec wypadkom, należy upewnić się, że dzieci oraz osoby starsze korzystają z kabiny/wanny z hydromasażem tylko wtedy, kiedy w pobliżu są inni dorośli.
- Regulując temperaturę wody nie należy od razu otwierać dopływu gorącej wody.
- Nie należy korzystać z kabiny z hydromasażem, gdy temperatura wody jest zbyt wysoka. Należy korzystać z wody o temperaturze nie przekraczającej 38°C.
- Należy zwracać uwagę na czas trwania kąpeli; w przypadku pogorszenia samopoczucia należy natychmiast przerwać kąpiel i wyjść z kabiny.
- Nie wolno używać alkoholu, narkotyków lub lekarstw przed i podczas korzystania z kabiny z hydromasażem, ponieważ może to spowodować utratę przytomności.

**Osoby otyłe, chorujące na serce, mające zbyt wysokie lub zbyt niskie ciśnienie, cierpiące na zaburzenia** układu krążeniowego lub cukrzycę oraz kobiety ciężarne powinny zasięgnąć porady lekarskiej przed rozpoczęciem użytkowania kabiny z hydromasażem.

- Osoby zażywające lekarstwa powinny zasięgnąć porady lekarskiej przed rozpoczęciem korzystania z kabiny z hydromasażem, ponieważ niektóre lekarstwa mogą powodować senność, wywierać wpływ na pracę serca, na ciśnienie i krążenie.
  - Należy zasięgnąć porady lekarza przed skorzystaniem z hydromasażu
  - Nie wolno korzystać z intensywnego hydromasażu osobom cierpiącym na dolegliwości sercowe, wewnętrzne stany zapalne, choroby zakaźne, epilepsję oraz posiadaczom pacy-maker'a.
  - Nie należy palić w kabinie prysznicowej.
  - Gdy kabina z hydromasażem nie jest używana, należy odłączyć zasilanie wyłącznikiem, który powinien znajdować się w obwodzie zasilania kabiny
  - Nie wolno używać w kabinie urządzeń elektrycznych takich jak: suszarka lub innych zasilanych z instalacji wewnętrznej budynku.
- Nie należy opierać o kabinę przedmiotów, które mogłyby osłabić (zarysować) lub uszkodzić szkło kabiny.
- W kabinie może przebywać maksymalnie jedna osoba.
- Nie należy napierać, uderzać lub w inny nie właściwy sposób oddziaływać na szkło lub profile kabiny.

### **ŚRODKI OSTROŻNOŚCI:**

- Hydromasaż nie powinien trwać zbyt długo, a przede wszystkim w pierwszym okresie korzystania z niego. W miarę upływu czasu czas trwania z hydromasażu może być stopniowo przedłużany, ale zawsze biorąc pod uwagę ogólną kondycję fizyczną. Zalecany czas trwania hydromasażu wynosi 20 minut (optymalny okres dla osiągnięciażądanego rezultatu).
- Czas trwania sauny nie może przekraczać 20/25 minut.
- Po zakończeniu sauny zaleca się spłukanie letnim natryskiem, po czym wytarcie energicznie masując ciało. Zaleca się też posmarowanie kremem nawilżającym.
- Przed i po saunie zaleca się picie wody, soków owocowych lub płynów uzupełniających sole mineralne.

Nie należy pozostawiać bez opieki/nadzoru w kabinie dzieci oraz osób niepełnosprawnych.

### **CZYSZCZENIE I KONSERWACJA:**

Kompletna konserwacja wszystkich elementów kabiny z hydromasażem musi odbywać się często. Należy bardzo dokładnie stosować podane tu zalecenia, aby nie zniszczyć połysku elementów akrylowych i części metalowych.

- Do codziennego mycia należy używać miękkich ściereczek oraz powszechnie stosowanych płynów czyszczących nie powodujących ścierania.
- Nie wolno używać ściereczek zawierających sztuczne włókna, ostrych gąbek, tamponów z metalowymi drutami oraz środków czyszczących w proszku oraz w płynie zawierających substancje ściernie lub amoniak, alkoholu, używanych w domu kwasów, acetonu lub innych rozpuszczalników, ponieważ niszczą one powierzchnię. Nie wolno stosować żadnych żrących środków czyszczących.
- Wapienny osad można usunąć kwaskiem cytrynowym lub octem rozpuszczonym w wodzie i miękką ściereczką.
- Zaleca się zainstalowanie urządzenia zmiękczającego wodę w celu uniknięcia osadzania się kamienia kotłowego.
- Do czyszczenia szkła i lusterek zaleca się używanie produktów rynkowych przeznaczonych do mycia okien (nie mogą zawierać amoniaku).
- Jeżeli na powierzchni kabiny pojawiają się małe zadrapania, można użyć drobnoziarnistego papieru ściernego (ziarno 1200#) do wypolerowania tych miejsc. Po tym zabiegu można jeszcze rozsmarować niewielką ilość zwykłej pasty do zębów lub pasty polerskiej i ponownie wypolerować te miejsca miękką ściereczką, uzyskując w ten sposób nową, czystą i błyszczącą powierzchnię.
- Nie należy używać tępych narzędzi ani noży do skrobienia powierzchni kabiny.
- Wodę należy spuszczać natychmiast po kąpielu, następnie oczyścić kabinę i wyłączyć zasilanie elektryczne.
- Aby przez wiele lat kabina z hydromasażem zachowała niezmienny połysk należy używać wody o temperaturze nie przekraczającej 60°C.
- Należy zwrócić szczególną uwagę aby przewodnice po których poruszają się rolki utrzymujące drzwi były wolne od zanieczyszczeń. Oraz posmarowane smarem.
- Poprawność działania baterii oraz całego układu zasilania wodnego w dużej mierze zależy od jakości wody jej twardości nasycenia wapniem oraz zawartości zanieczyszczeń takich jak piasek, kamień kotłowy, itp.
- Jakość wody decyduje o częstotliwości konserwacji baterii oraz całego układu przez użytkownika. Zaleca się stosowania filtrów siatkowych w instalacjach wodociągowych (umieszczonych np. w zaworach w instalacji wodociągowej).

#### **UWAGA : DO CZYSZCZENIA ODPLYWU NIE STOSOWAĆ ŚRODKÓW ŻRĄCYCH.**

#### **TRANSPORT I PRZECHOWYWANIE:**

- Podczas przechowywania niniejszego wyrobu nie należy przewracać go ani układać na nim stosów innych opakowań. Nie należy także przechowywać go razem z rozpuszczalnikami organicznymi, takimi jak np. formalina.
- W przypadku transportu, opakowanie z kabiną należy podnosić i opuszczać ostrożnie, unikając naprężeń, uderzeń, wstrząsów mechanicznych itp.
- Jeżeli kabina ma pozostać nieużywana przez dłuższy czas, należy ją wysuszyć i zapewnić dobrą wentylację, przy czym w powietrzu nie powinno być substancji korodujących.

#### **USUWANIE MATERIAŁÓW OPAKOWANIOWYCH ORAZ KONSTRUKCYJNYCH:**

Materiały opakowania wykonane z kartonu nadają się do dalszego przetwarzania. Taśmę klejącą i PE folię zabezpieczającą należy oddać do recyklingu. Nie poddające się przetwarzaniu elementy opakowania, po jego wykorzystaniu, należy unieszkodliwić w sposób bezpieczny i zgodny z obowiązującymi przepisami o odpadach. Po zakończeniu się żywotności wyrobu dające się przetworzyć elementy (np. aluminiowe profile, szkło) należy poddać procesowi recyklingu.

## ROZWIĄZYWANIE PROBLEMÓW

OBJAWY	MOŻLIWA PRZYCZYNA	ROZWIĄZANIE
Panel sterowania nie wyświetla	1. Zasilanie odcięte 2. Zasilanie wyłączone 3. Luźne połączenie	1. Zaczekać na powrót zasilania 2. Włączyć zasilanie 3. Podłączyć przewód prawidłowo
Brak dźwięku z głośnika	1. Luźne połączenie 2. Głośność zbyt mała 3. Głośnik uszkodzony	1. Podłączyć przewód prawidłowo 2. Wyregulować głośność 3. Wymienić głośnik
Zły odbiór	1. Złe dostrojenie 2. Źle podłączona antena	1. Dostroić odbiór 2. Podłączyć antenę prawidłowo
Lampa nie świeci	1. Luźne połączenie 2. Lampa zepsuta	1. Podłączyć przewód prawidłowo 2. Wymienić lampę
Wentylator nie działa	1. Luźne połączenie 2. Wentylator zablokowany 3. Wentylator uszkodzony	1. Podłączyć przewód prawidłowo 2. Odblokować wentylator 3. Wymienić wentylator
Prysznic nie działa albo działa słabo	1. Brak wody albo zgięta rura 2. Dysze są zatkane	1. Zaczekać na dopływ wody albo wymienić rurę 2. Oczyszczyć dysze
Telefon nie działa	Brak linii telefonicznej albo luźne połączenie	Podłączyć linię telefoniczną
Zmniejszenie/ Brak ciśnienia w dyszach lub głowicy	1. Zanieczyszczone sitka na przewodach doprowadzających wodę 2. Zanieczyszczone dysze wodne	1. Oczyszczyć lub wymienić sitka 2. Oczyszczyć dysze wodne
Woda nie spływa z brodzika	1. Zatkany syfon 2. Zagięta rura odpływowa	1. Udrożnić syfon gumowym przepychaczem ( nie stosować środków żrących ) 2. Rozkrecić syfon, przepłukać go 3. Podłączyć rurę odpływu prawidłowo

## Warunki Gwarancji:

1. Gwarancja obowiązuje wyłącznie na terenie Rzeczypospolitej Polskiej, dotyczy wad fabrycznych produktu i wad materiału z którego wykonany jest produkt i wynosi 12 miesięcy od daty dokonania zakupu.
2. Podstawą do rozpatrzenia reklamacji jest dowód zakupu, który powinien zawierać datę sprzedaży i pieczętę punktu sprzedaży, ze szczególnym uwzględnieniem typu i modelu produktu.
3. Reklamacja rozpatrywana jest w terminie nie dłuższym niż 14 dni roboczych od daty zgłoszenia. W sytuacjach w których do naprawy będzie konieczność sprowadzenia części z fabryki, czas naprawy może wydłużyć się do 48 dni roboczych liczonych od daty rozpatrzenia reklamacji.
4. Reklamowany sprzęt powinien być udostępniony przez klienta do naprawy. W przypadku braku dostępu do uszkodzonego urządzenia, reklamacja może zostać zawieszona do czasu umożliwienia wykonania naprawy.  
( Firma TYRESS nie ponosi kosztów demontażu lub uszkodzenia przedmiotów utrudniających dostęp do kabiny)
5. W każdym przypadku wyrób udostępniony do naprawy musi być czysty, zgodnie z podstawowymi zasadami higieny.
6. W przypadku wykrycia wady produktu przed lub po jego zamontowaniu, należy odpowiednio przerwać montaż, bądź użytkowanie oraz zgłosić usterkę w miejscu zakupu produktu.
7. Gwarancja obejmuje naprawę i/lub wymianę części, które uznane zostały za uszkodzone. Wyklucza się wymianę produktu w całości
8. Dokonanie nieautoryzowanych napraw lub zmian konstrukcyjnych w Produkcie, samodzielnych przeróbek układu elektronicznego i elektrycznego skutkuje wygaśnięciem Gwarancji.
9. Gwarancja nie obejmuje:
  - a) Wyrobów z ekspozycji
  - b) uszkodzeń mechanicznych i termicznych wyrobów ( otarcia, wygięcia, pęknięcia, zarysowania itp.) powstałych na skutek niewłaściwego obchodzenia się z produktem.
  - c) części ze szkła, luster.
  - d) części ulegających zużyciu podczas normalnego użytkowania ( kółka, uszczelki, żarówki, lampki kontrolne, korki bezpieczeństwa)
  - e) czynności związanych z konserwacją, czyszczeniem i regulacją produktu opisanych w instrukcji obsługi.
  - f) wad i uszkodzeń spowodowanych:
    - montażem niezgodnym z instrukcją montażu i użytkowania załączoną przez producenta wyrobu
    - wytrącaniem się osadów z użytkowanej wody ( wymagane jest stosowanie odpowiednich filtrów )
    - niewłaściwym transportem
    - nie stosowaniem się do zaleceń instrukcji
10. W przypadku nieuzasadnionego wezwania serwisu obciąża się kosztami wzywającego
11. Wszelkie naprawy poza gwarancyjne , bądź pogwarancyjne są płatne
12. Szumy podczas pracy hydromasażu ( wanny oraz kabiny ), niskie ciśnienie wody w sieci zasilającej, nie są podstawą do reklamacji.



LVD 2006/95/EC  
IEC 61558-2-6:1997  
89/336/EEC 92/31/EEC 93/68/EEC  
EN55014-1:2000+A1:2001+A2:2002, EN55014-2:1997+A12001  
EN 61000-3-2: 2000, EN 61000-3-3: 1995+A1:2001

**Importer:**

**TYRESS**  
**Ul. Sowice 31**  
**61-306 Poznań**  
**e-mail: [info@tyress.pl](mailto:info@tyress.pl)**  
**[WWW.tyress.pl](http://WWW.tyress.pl)**

**Producent:**

Pujiang Lemen Sanitarny Ware Co. Ltd.  
Huangzhai Industrial Park of Pujiang Country, Zhejiang, PRC